

14) Infilare il blocchetto tensionatore e l'angolare piccolo nella parte inferiore della U laterale.

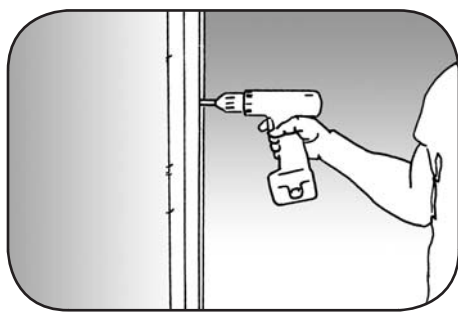

15) Fissare al muro la U laterale, facendo attenzione a non schiacciare il filo con le viti.

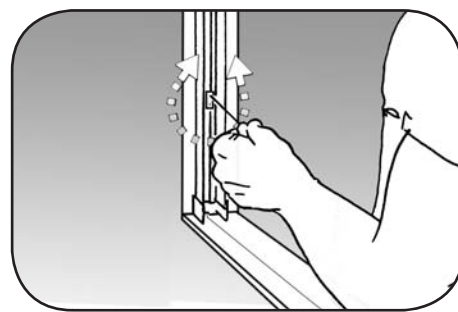

16) Agendo sul grano dei due blocchetti tensionatori, mettere leggermente in tensione i fili. **ATTENZIONE: i fili non devono essere troppo tesi. Non è necessario per il corretto funzionamento.**

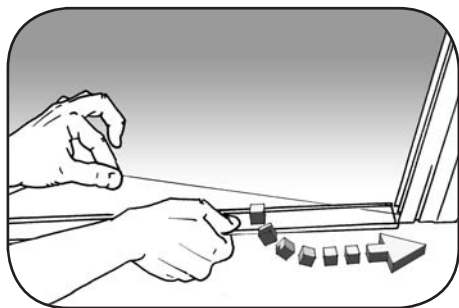

17) Dopo aver pulito il pavimento, fissare la guida inferiore col bi-adesivo.

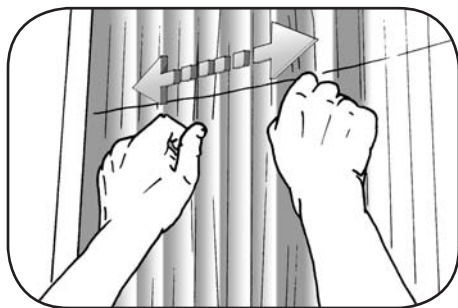

18) A questo punto aprire il pacchetto profili+rete e delicatamente con le dita separare tutte le pieghe delle rete.



19) Nel caso i profili portarete non risultassero paralleli, aumentare la tensione del filo dal lato dove il pacchetto ha poco spazio. Per non trovarsi con i fili troppo tesi, allentare la tensione dal lato opposto.

NOTA: Se la zanzariera fa resistenza allo scorrimento, significa che i fili sono troppo tesi. Allentare la tensione spostando entrambi i blocchetti tensionatori della stessa misura. Sono necessari piccoli spostamenti per ogni lato.



MODELLO ANTA SINGOLA



1) Tagliare entrambi i pacchetti profili+rete, dal lato superiore privo di fili, delle misura H luce meno 21mm. Nella tolleranza sono già considerati i tappi inferiori già montati. Non aprire il pacchetto profili+rete.

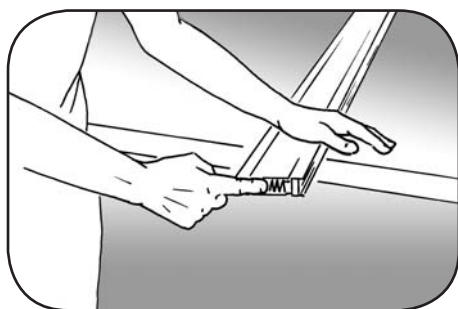

2) Con le dita cercare di aprire le pieghe della rete, che durante il taglio si sono attaccate fra loro. Questa operazione sarà poi da ripetere terminata l'installazione.

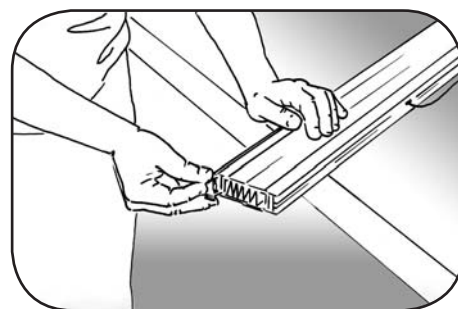

3) Inserire i tappi superiori nei 2 profili di alluminio, dal lato appena tagliato (uno dei due tappi è già infilato nella corda).

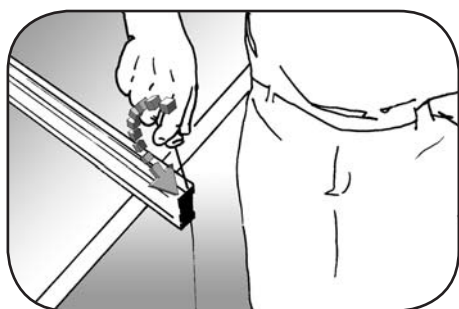

4) Per entrambi i pacchetti, togliere delicatamente il tappo inferiore del profilo barra maniglia. Nel caso si rompesse, trovate un tappo di riserva nel sacchetto accessori versione doppia.

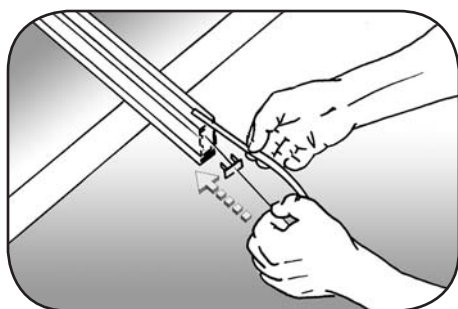

5) Per entrambi i pacchetti, infilare la calamita nel profilo, fino ad incontrare la boccola da cui fuoriesce il filo nella parte superiore. Rimettere il tappo precedentemente tolto (punto 4).

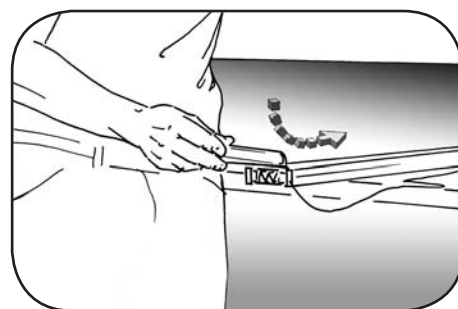

6) Infilare le maniglie da entrambi i lati, interno ed esterno.

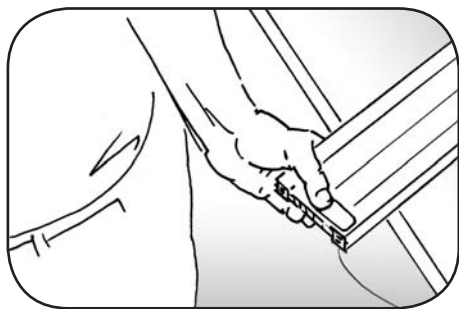

7) Attaccare alle estremità, su sia lato interno che esterno, le 4 etichette in materiale plastico, di protezione allo sfregamento.

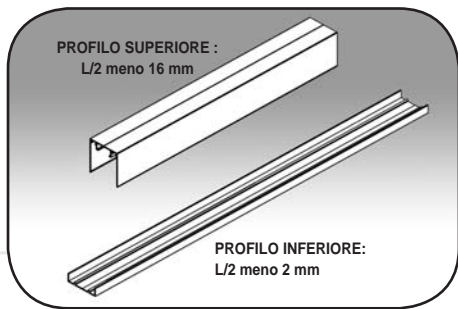

8) Tagliare entrambi i profili guida superiore della misura (L diviso 2) meno 16mm.

9) Tagliare entrambi i profili guida inferiori della misura (L diviso 2) meno 2mm.

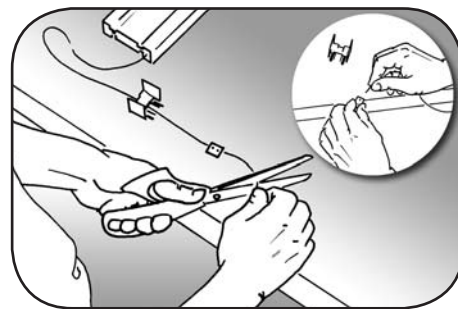

10) Nella parte bassa di entrambi i pacchetti, tagliare il nodo e sfilare il blocchetto di tensionamento e l'angolare piccolo. Infilare di nuovo solo il blocchetto di tensionamento e non fare il nodo per il momento.

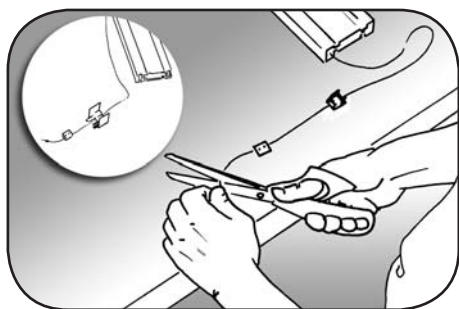

11) Nella parte alta di entrambi i pacchetti profili+rete, tagliare il nodo e sfilare il blocchetto di tensionamento e il tappo. Infilare di nuovo il blocchetto di tensionamento, infilare l'angolare piccolo rimasto dall'operazione precedente e rifare un doppio nodo.

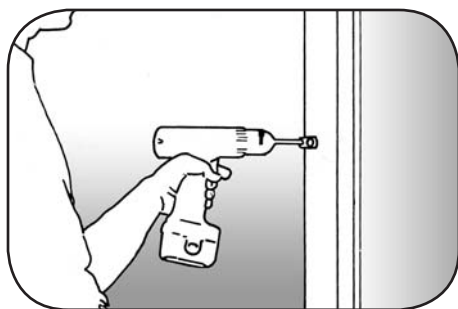

12) Fissare le clip di fissaggio al muro.



13) Incastrare nelle clip il pacchetto profili+rete, ricordandosi di non aprire il pacchetto.

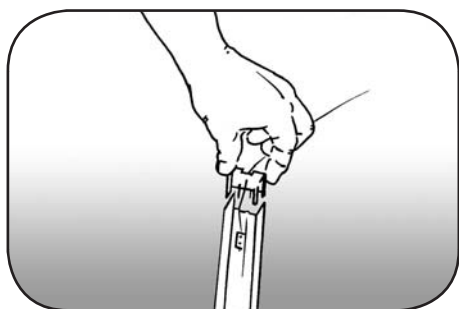

14) Infilare il blocchetto tensionatore e l'angolare piccolo ad una estremità delle guide superiori.

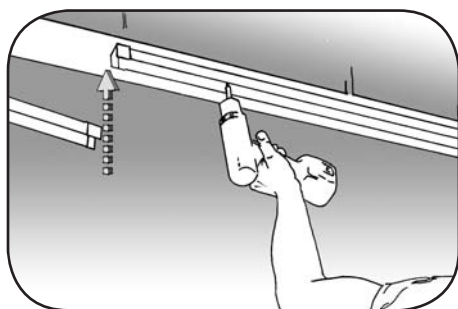

15) Fissare entrambe le guide superiori, con gli angolari in plastica perfettamente allineati al centro.

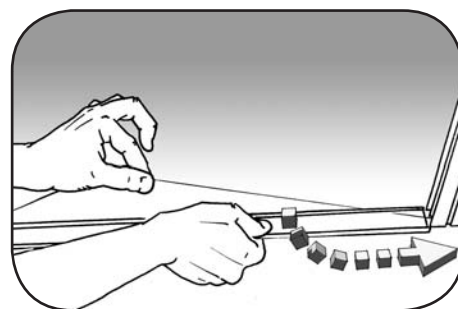

16) Dopo aver pulito il pavimento, fissare le guide inferiori col bi-adesivo, avendo cura di posizionare sotto alle guide, nel centro, l'inserto di giunzione (vedi passo 17).

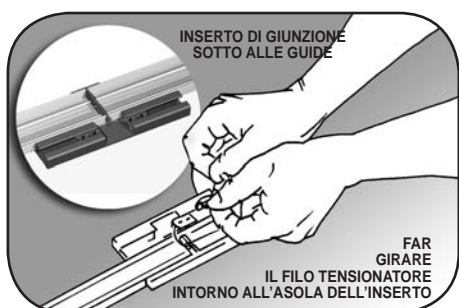

17) Fare il doppio nodo appena dopo il blocchetto di tensionamento, in modo da posizionarlo nella guida dell'inserto di giunzione. Infilare i blocchetti tensionatori nell'inserto, facendo girare il filo attorno all'asola.

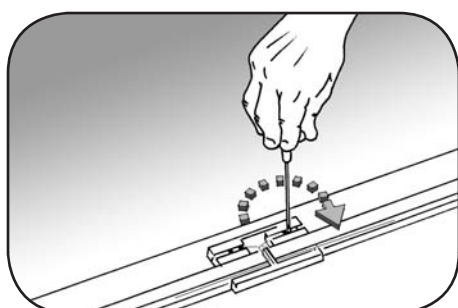

18) Agendo sul grano dei quattro blocchetti tensionatori, mettere leggermente in tensione i fili. **ATTENZIONE: i fili non devono essere troppo tesi. Non è necessario per il corretto funzionamento.**

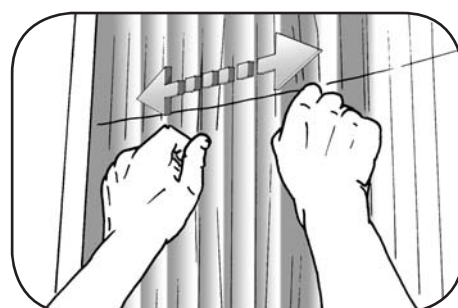

19) A questo punto aprire il pacchetto profili+rete e delicatamente con le dita separare tutte le pieghe delle rete.



20) Nel caso i profili portarete non risultassero paralleli, aumentare la tensione del filo dal lato dove il pacchetto ha poco spazio. Per non trovarsi con i fili troppo tesi, allentare la tensione dal lato opposto.

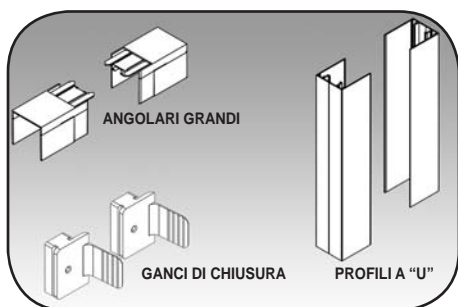

21) Pezzi che non vengono utilizzati nel montaggio della ZIGZAGZAC! doppia: N.2 profili ad U laterali, N.2 angolari in plastica grandi, N.2 ganci di chiusura.

NOTA: Se la zanzariera fa resistenza allo scorrimento, significa che i fili sono troppo tesi. Allentare la tensione spostando entrambi i blocchetti tensionatori della stessa misura. Sono necessari piccoli spostamenti per ogni lato.

